

Queue emboutie

Queues embouties
REF QSFVH12/CZ16

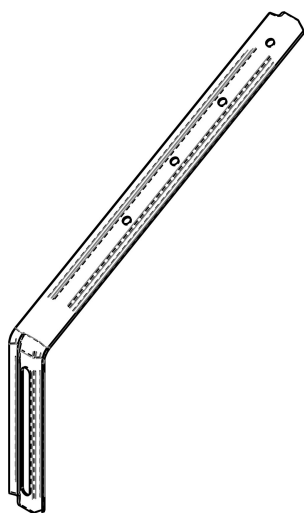

Points forts



Fabriqué en France

Description du produit

Non disponible

Caractéristiques techniques

Longueur	160 mm
Tige	droite
Matière	Acier prégalvanisé
Feuillard	1.2 mm

Pose	chevron
Résistance à la corrosion	B
Conditionnement	50 pièces
Palettisation	12000 pièces
Poids de la pièce	0.08322 kg
Poids du carton	4.1610000000000005 kg

Conditions d'utilisation

- ✓ Milieu urbain et rural faiblement industrialisé
- ✓ Nous conseillons la pose de cet accessoire avec des pointes CFM®.